

При монтаже колес, во избежание причинения вреда здоровью, персонал должен пользоваться соответствующим рабочим оборудованием. Многократные ежедневные поднимания, опускания и переносы колес весом около 15,6 кг для легковых автомобилей и 26,5 кг для грузовых автомобилей являются неотъемлемой частью процесса монтажа колес.\*  
 Устройство для подъема колес AirgoLift соответствует эргономичным принципам предписания по проведению погрузочно-разгрузочных работ, способствует выполнению рабочих процессов и уменьшает время, необходимое для выполнения работ.  
 \*Источник: предписания по проведению погрузочно-разгрузочных работ (LasthandhabV)

## Эксплуатационные свойства AirgoLift

- Подъемное устройство AirgoLift – это идеальное дополнение к вашему станку для балансировки колес
- Универсальная юстировка высоты подъема
- Удобство управления подъемным устройством – всего лишь одной рукой
- Интуитивное управление вращающейся рукояткой
- Возможность использования со всеми распространенными балансировочными станками
- Эргономичный дизайн
- Диаметр колеса 20 – 36 дюймов
- Вес колеса до 70 кг
- Присоединение сжатого воздуха
- Специальное крепление для зажимно-центрирующих приспособлений
- Небольшая габаритная высота 110 мм

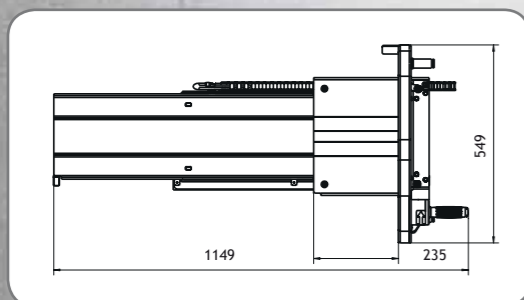
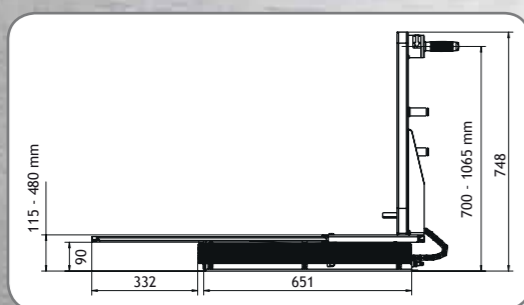

№ артикула 916 000 017



AirgoLift - максимальная эргономика и универсальность.

### Технические данные и размеры

- |   |           |
|---|-----------|
| • Снабжение сжатым воздухом                   | 6 - 8 бар |
| • Рабочее давление                            | 7 бар     |
| • Высота подъема макс.                        | 480 мм    |
| • Макс. горизонтальное расстояние перемещения | 720 мм    |
| • Макс. грузоподъемность                      | 70 кг     |
| • Вес (нетто)                                 | 35 кг     |



**HAWEKA AG**  
 Kokenhorststraße 4  
 30938 Burgwedel · Германия

Тел. +49 5139 8996-0  
 Факс +49 5139 8996-222  
 Интернет [www.haweika.com](http://www.haweika.com)  
 Эл. почта [info@haweika.com](mailto:info@haweika.com)



**НОВИНКА**

# AirgoLift

**НОВОЕ УСТРОЙСТВО ДЛЯ ПОДЪЕМА КОЛЕС – ИДЕАЛЬНОЕ ДОПОЛНЕНИЕ К ВАШЕМУ СТАНКУ ДЛЯ БАЛАНСИРОВКИ КОЛЕС**



## наш AirgoLift

**Наше устройство для подъема колес AirgoLift  
ВОЗМОЖНОСТЬ УПРАВЛЕНИЯ ВСЕГО ЛИШЬ ОДНОЙ РУКОЙ –  
ДЛЯ УНИВЕРСАЛЬНОГО ЦЕНТРИРОВАНИЯ КОЛЕС  
НА БАЛАНСІРОВОЧНОМ СТАНКЕ**

Откройте для себя новое AirgoLift от НАВЕКА – устройство для подъема колес, поражающее своей простотой в обращении, надежностью и универсальностью.



### МАКСИМАЛЬНАЯ „АІРГОНОМІКА“

В современной мастерской важное значение уделяется скорости, эффективности и необходимым мерам безопасности. Компания НАВЕКА разработала подъемное устройство, максимально облегчающее центрирование колес с учетом всех этих нюансов.



Подъемное устройство поднимается с помощью пневматического привода и опускается полностью автоматически с использованием вращающейся рукоятки. Оно с легкостью поднимает и центрирует относительно балансировочного станка любые колеса для грузовых и грузопассажирских автомобилей весом до 70 кг. Управление всего лишь одной рукой и регулируемая юстировка высоты подъема обеспечивают максимальную универсальность в повседневной работе.

Находящиеся в соседнем эргономично расположенном креплении для зажимных приспособлений зажимно-центрирующие инструменты доступны на расстоянии вытянутой руки, что облегчает весь процесс балансировки.

### МОЩНО И УНИВЕРСАЛЬНО - ДЛЯ ЭФФЕКТИВНОЙ ОРГАНИЗАЦИИ РАБОЧЕГО ПРОЦЕССА

Прочность конструкции AirgoLift и высококачественные материалы обеспечивают длительный срок службы. Благодаря использованию нового и оптимизированного кожуха взамен предохранительной скобы с AirgoLift были удалены создающие помехи элементы, которые могли воспрепятствовать рабочему процессу.

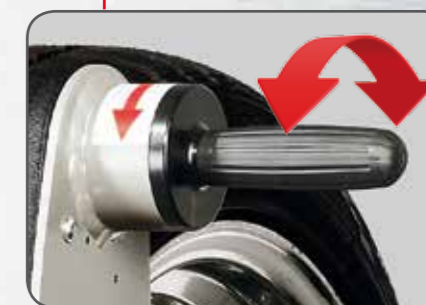

Одноручное управление и регулируемая юстировка высоты подъема обеспечивают высокую универсальность.



Эргономично расположенные зажимно-центрирующие инструменты доступны на расстоянии вытянутой руки.



Новое AirgoLift – прочные материалы и оптимизированная защита.

