

Gebrauchsanleitung
Operating Instructions

QuickPlate Serie V

für 4-/5-/6-Loch Felgen
for 4-/5-/6-hole rims

Produktübersicht / *Product Overview*

D

GB

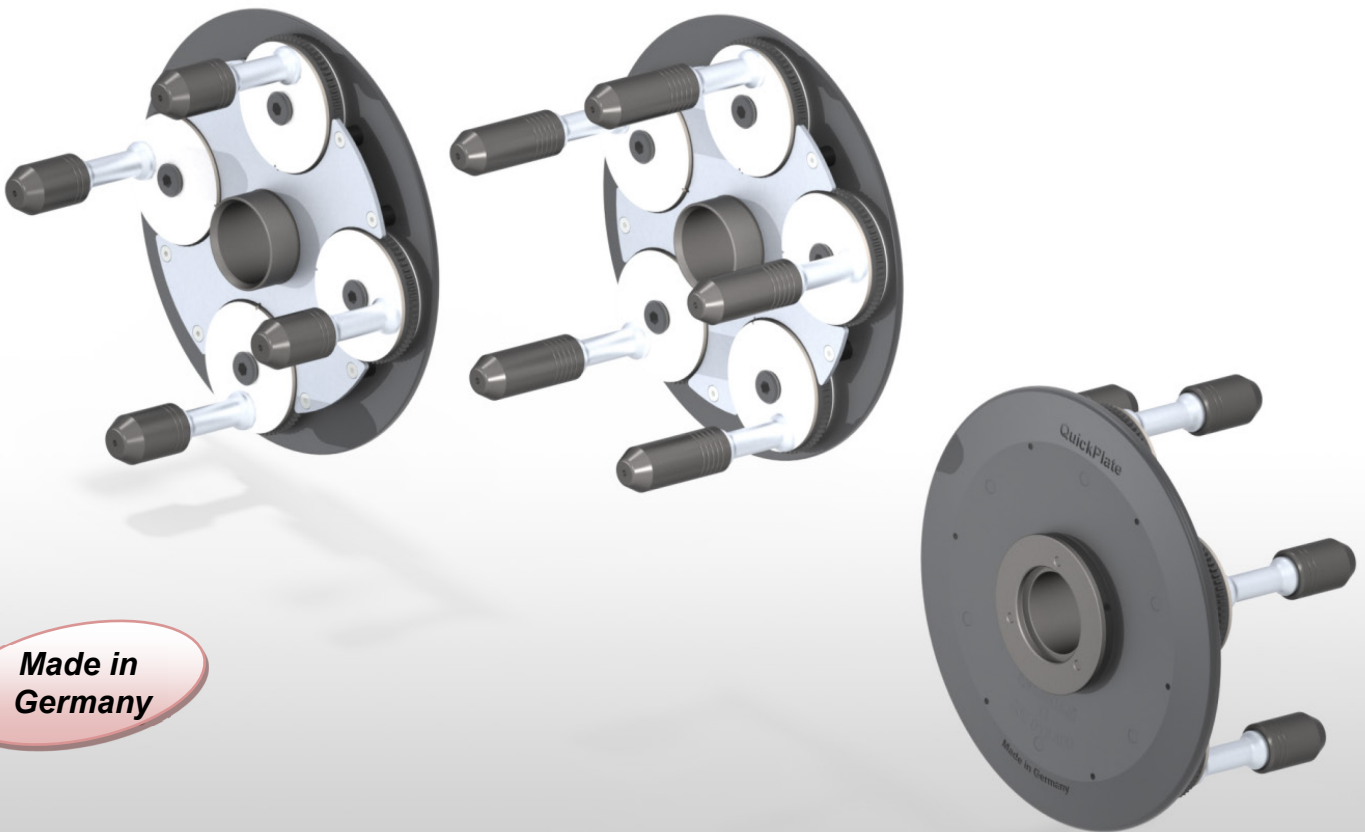

**Made in
Germany**

GEB 001 264

Bestimmungsgemäße Verwendung / *Correct Use*

Die variable Typenspannplatte **QuickPlate** dient zur Aufnahme eines Fahrzeugrades an einer Radauswuchtmaschine, ausschließlich als Andruckplatte in Verbindung mit einer Zentriereinheit (z.B. DuoMatic, Spannhülse **DuoExpert** oder Konus) und einer Flügel- oder Schnellspannmutter.

*The variable flange plate **QuickPlate** is used to mount a rim on a wheel balancer, exclusively as pressure plate in connection with a centering unit (e.g. DuoMatic, Centering sleeve DuoExpert or cone) and a wing or quick nut.*

Jeder darüber hinausgehende Gebrauch sowie Veränderungen an dem Produkt gelten als nicht bestimmungsgemäß.

Any other use or changes of the product are not intended.

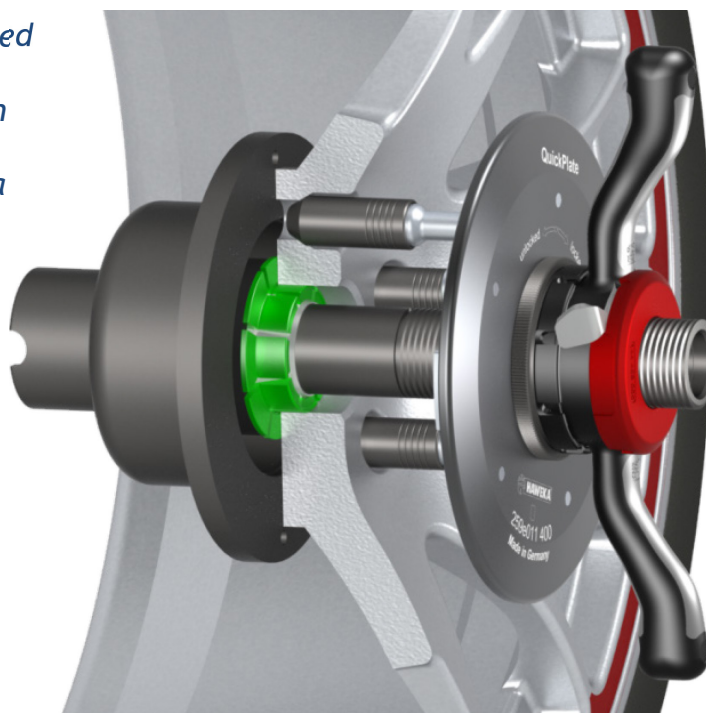

Die variable Typenspannplatte **QuickPlate** darf nur an Radauswuchtmaschinen verwendet werden, die den geltenden Sicherheitsrichtlinien entsprechen.

*The variable flange plate **QuickPlate** must only be used on wheel balancers that are conform to the applicable safety regulations.*

i Für alle Personen- und Sachschäden, die aus nicht bestimmungsgemäßer Verwendung entstehen, ist nicht der Hersteller sondern der Benutzer verantwortlich.

The manufacturer cannot be held responsible for any personal injury or material damage which is due to inappropriate use.

Der Einsatzbereich der variablen Typenspannplatte **QuickPlate** erstreckt sich über 4-/5-/6-Loch Felgen (je nach Ausführung) und lässt sich für alle Pkw- und Leicht-Lkw- (Transporter) Felgen mit einem Lochkreisdurchmesser von 94 bis 188 mm einsetzen.

*The variable flange plate **QuickPlate** can be used for 4-/5-/6-hole rims (depending on the version) and also for all passenger car and light truck (van) rims with a pitch circle diameter of 94 to 188 mm.*

Beachten Sie bitte, dass die Typenspannplatte **QuickPlate** als Teil einer Präzisionsmessanlage anzusehen ist und stets mit größter Sorgfalt benutzt und gelagert werden sollte. Dieses gilt selbstverständlich auch für das Zubehör.







*Please note that the flange plate **QuickPlate** is part of a precision measuring system and must be always used and stored with a lot of care. This is also valid for the accessories.*

Wahl der Bolzenköpfe / *Choice of the heads:*

Ein wichtiger Punkt für das fehlerfreie Aufspannen der Felge ist der richtige Sitz der Bolzenköpfe in den Radbolzenlöchern der Felge.

A important point for the perfect centering of the rim on the balancer is that the heads are fitting exactly in the hole of the bolt from the rim.

Je nach Felgentyp und Design sind unterschiedliche Bolzenköpfe zu verwenden.
For various rim designs, you have to use various heads.

Art der Felge <i>type of rim</i>	Art des Bolzenkopfes <i>type of head</i>	Abbildung <i>Pictures</i>	Artikel-Nr. <i>Part no.</i>
Stahl Felge/ <i>Steel rim</i>	Stumpfer Konus, Ø 24,5 mm, Länge 38 mm <i>short taper, length head 38 mm, Ø 24,5 mm</i>		273e008 003
Alu Felge/ <i>Alu rim</i>	Kugelbund, Ø 24,5 mm, Länge 48 mm <i>rounded, length head 48 mm, Ø 24,5 mm</i>		273e008 007
SUV, Off-Road Felgen/ <i>SUV, Off-Road rim</i>	Range- & Landrover, Ø 34 mm, Länge 38 mm <i>Range- Landrover, length head 38 mm, Ø 34 mm</i>		273e008 009
Für kleine Bolzenlöcher/ <i>For smal Stud Holes</i>	Spitzer Konus, Ø 19,0 mm, Länge 55,6 mm <i>long taper, length head 55,6 mm, Ø 19,0 mm</i>		273e008 023
Alu Felgen / <i>Alu rim</i>	Spitzer Konus, Ø 22,5 mm, Länge 58 mm <i>long taper, length head 58 mm, Ø 22,5 mm</i>		273e008 025
Spezial Tuner Felgen / <i>Spezial Tuner rims</i>	Kugelbund, Ø 24,5 mm, Länge 78 mm <i>rounded, length head 78 mm, Ø 24,5 mm</i>		273e008 029

ACHTUNG / ATTENTION

- Benutzen Sie nicht gleichzeitig unterschiedliche Bolzenköpfe auf einer QuickPlate.
Do not use various heads at the same time on a QuickPlate
- Verwenden Sie die QuickPlate nur vollständig bestückt mit allen Bolzenköpfen. Ausgenommen 3-Loch Felgen. Bei nicht symmetrischer Bestückung wird das Wuchtergebnis verfälscht!
Use every time the QuickPlate with all heads (especially 3-hole-rims). When it is not symmetric fully populated, you get wrong balancing results.

Wechseln der Bolzenköpfe / *How to change the heads:*

Die Bolzenköpfe können schnell und einfach mit einem leichten Ruck direkt vom Bolzen abgezogen werden.

The heads can be changed very fast and easy. With only one jerk, you can take the head out directly from the stud.

Vor dem Aufsetzen der neuen Bolzenköpfe ist darauf zu achten, dass sich am Bolzen jeweils der O-Ring sowie die Wellenfeder richtig in ihrer Position befinden.

Please pay attention before fixing the head on the stud, that the O-ring and the supporting spring are on the right position.

Die neuen Bolzenköpfe werden einfach auf die Bolzen aufgesteckt, bis sie fest auf dem Bolzen einrasten.

Please press the bolt heads onto the studs, until they are engaged.

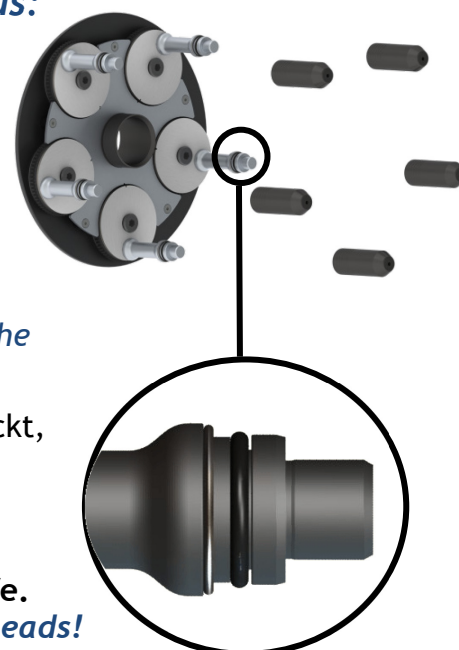

Kontrollieren Sie stets den festen Sitz der Bolzenköpfe.
Please control always the right position of the bolt heads!

Ermitteln des Lochkreises der Felge

How to find the PCD (pitch circle diameter)

Die Fahrzeugfelge liegt horizontal.
Durch Verdrehen der Exzenter sind die Bolzen an der **QuickPlate** so auszurichten, dass sich diese genau in den Radbolzenlöchern platzieren.

*Please put the wheel horizontal on the ground.
Now, turn the studs in this way that they fix exactly into the holes of the bolts from the rim.*



Überprüfen Sie nach dem fixieren des Lochkreises die **QuickPlate** an der Felge auf passgenauen Sitz.

Please check the QuickPlate after fixing the PCD, that it fits exactly into the rim.

Wenn nötig wiederholen Sie den Einstellvorgang.

When it is necessary, repeat the course of event.

Die **QuickPlate** ist jetzt für die Montage des Rades an der Wuchtmaschine einsatzbereit.

Now, the QuickPlate is in the position to mount the wheel on the balancer.

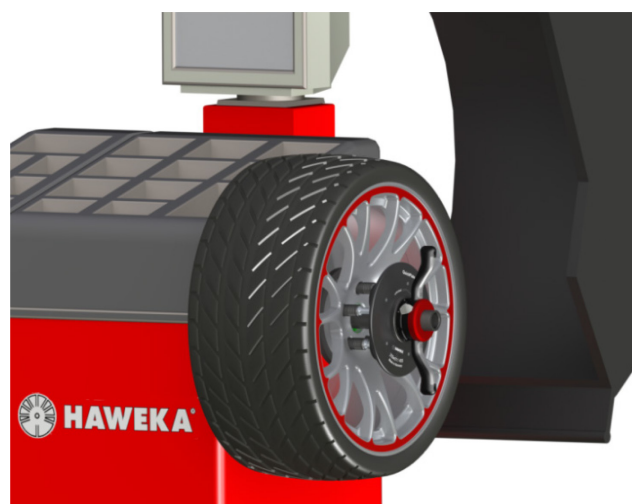

Optionales Zubehör / *Optional Accessoires*

Wandtafel / Wallboard: Artikel Nr. / *Art.- no.* 900 008 230

(Enthalten im QuickPlate Satz / *Included in the QuickPlate set:*
Art.-Nr. / *part no.* 210 400 016)



Technische Änderungen vorbehalten.

Subject to technical modifications.

Stand / *Last updated:* 04.11.2019 **V1.0**

Abb. / *Figures:* **HAWEKA AG** / D-30938 Burgwedel

Das Reproduzieren in jeder Form ist nicht erlaubt.

Reproduction in any form is not permitted.